

Яндекс  Лавка



Инструкция
к Яндекс Байку

Содержание

<u>Общая информация</u>	3
<u>Аренда</u>	3
<u>Блокировка</u>	3
<u>Дисплей</u>	3
<u>Как ездить</u>	4
<u>Элементы управления</u>	4
<u>Сигналы поворота</u>	4
<u>Круиз-контроль</u>	4
<u>Подъем в горку</u>	4
<u>Настройка</u>	5
<u>Отрегулировать багажник</u>	5
<u>Закрепить педали горизонтально</u>	5
<u>Обслуживание</u>	6
<u>Зарядить батарею</u>	6
<u>Обновление</u>	6

Общая информация

Яндекс Байк — велосипед собственной разработки Яндекса, который могут арендовать курьеры.

Аренда

Чтобы забронировать велосипед:

1. Откройте приложение Яндекс Про.
2. Зайдите в профиль нажмите свою фотографию вверху справа.
3. В списке опций найдите и нажмите **Аренда транспорта → Аренда велосипеда**.
4. Выберите ближайший велоцентр Яндекс.
5. Нажмите **Перейти к тарифам → Забронировать**.
6. После подтверждения заявки вы можете приехать в Лавку и получить велосипед.
7. Оплатите аренду в приложении и на экране **Текущая аренда** вы найдёте информацию о заряде, времени аренды.

На главном экране приложения появится значок велосипеда. Если нажать его, откроется пульт управления велосипедом.

Блокировка

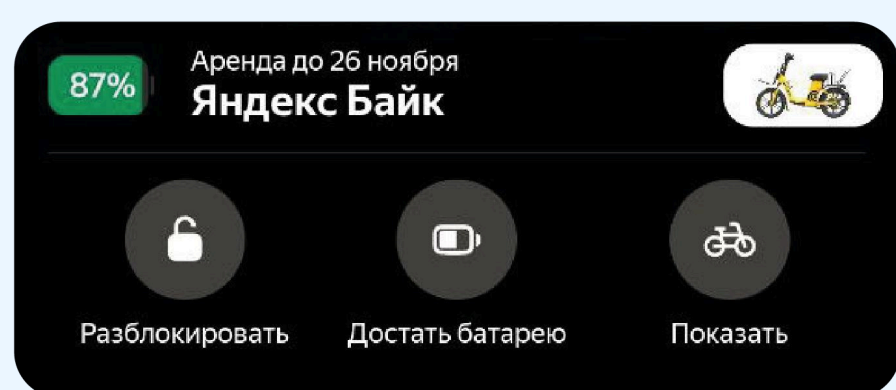

Чтобы заблокировать велосипед:

- без приложения: нажмите кнопку 5 на руле. Вы услышите короткий звук, дисплей погаснет, а заднее колесо **заблокируется**.
- через приложение: в пульте управления нажмите **Заблокировать**.

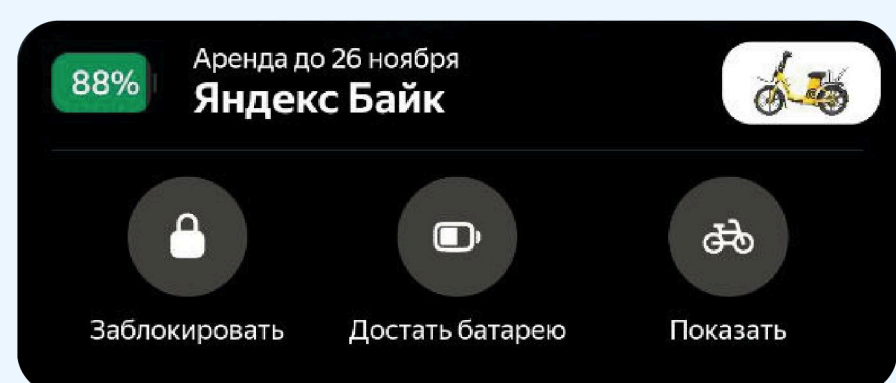

Дисплей



1 — спидометр / заряд батареи.
Переключается длинным нажатием кнопки 2 на руле.

2 — общий пробег / текущее время.
Переключается длинным нажатием кнопки 3 на руле.

Как ездить

Элементы управления

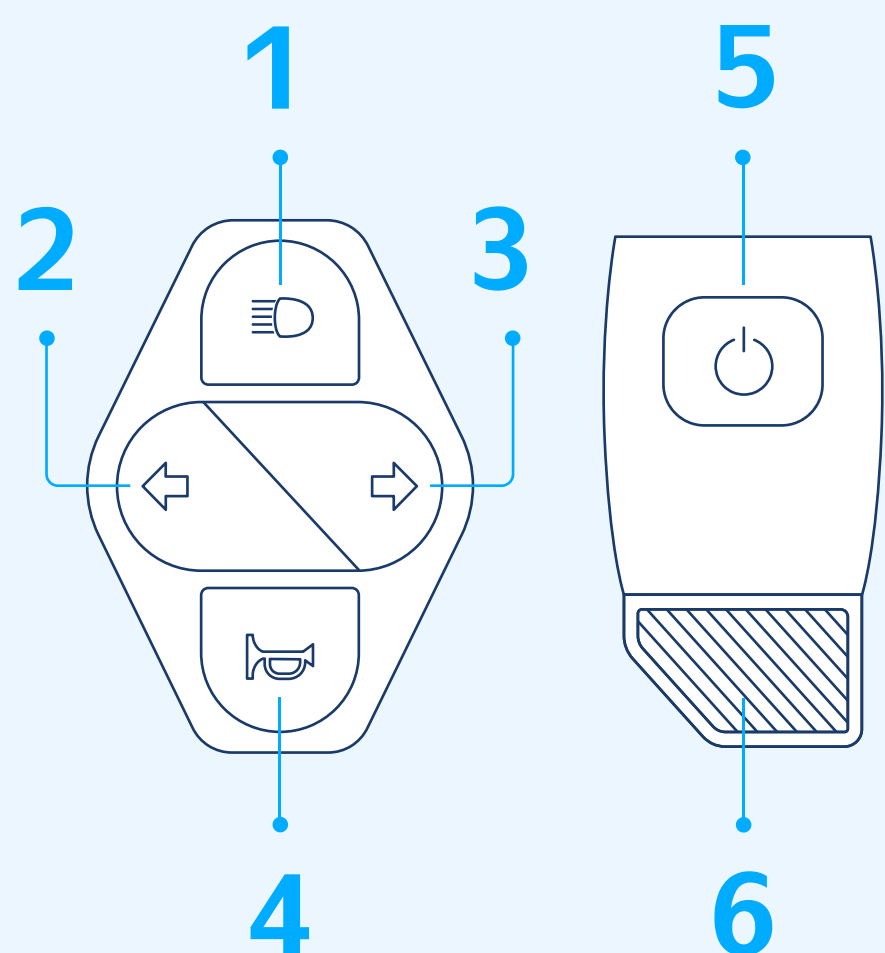

- 1 — вкл/выкл фары
- 2 — левый поворотник
- 3 — правый поворотник
- 4 — клаксон
- 5 — блокировка велосипеда
- 6 — рычаг ускорения

Сигналы поворота

Чтобы включить поворотники, коротко нажмите кнопку 2 для левого или 3 для правого.

Сигнал будет мигать 8 раз и отключится автоматически или вы можете отключить его сами, нажав кнопку повторно.

Круз-контроль

Чтобы включить режим поддержания скорости **Круз-контроль**, во время движения со скоростью выше 5 км/ч нажмите кнопку 1 на 2 секунды. Цифры спидометра станут зелеными, скорость будет держаться даже если вы отпустите рычаг ускорения 6.

Чтобы выйти из режима, нажмите любой тормоз.

Подъем в горку

Чтобы было легче подниматься по пандусам, нажмите кнопку 1 на 2 секунды. Это можно сделать во время движения со скоростью ниже 5 км/ч или во время остановки.

Цифры спидометра станут синими и максимальная скорость ограничится 3 км/ч. Пользуйтесь рычагом 6 для управления скоростью.

Чтобы выйти из режима помощника, снова нажмите клавишу 1 минимум на 2 секунды.

Настройка

Отрегулировать багажник

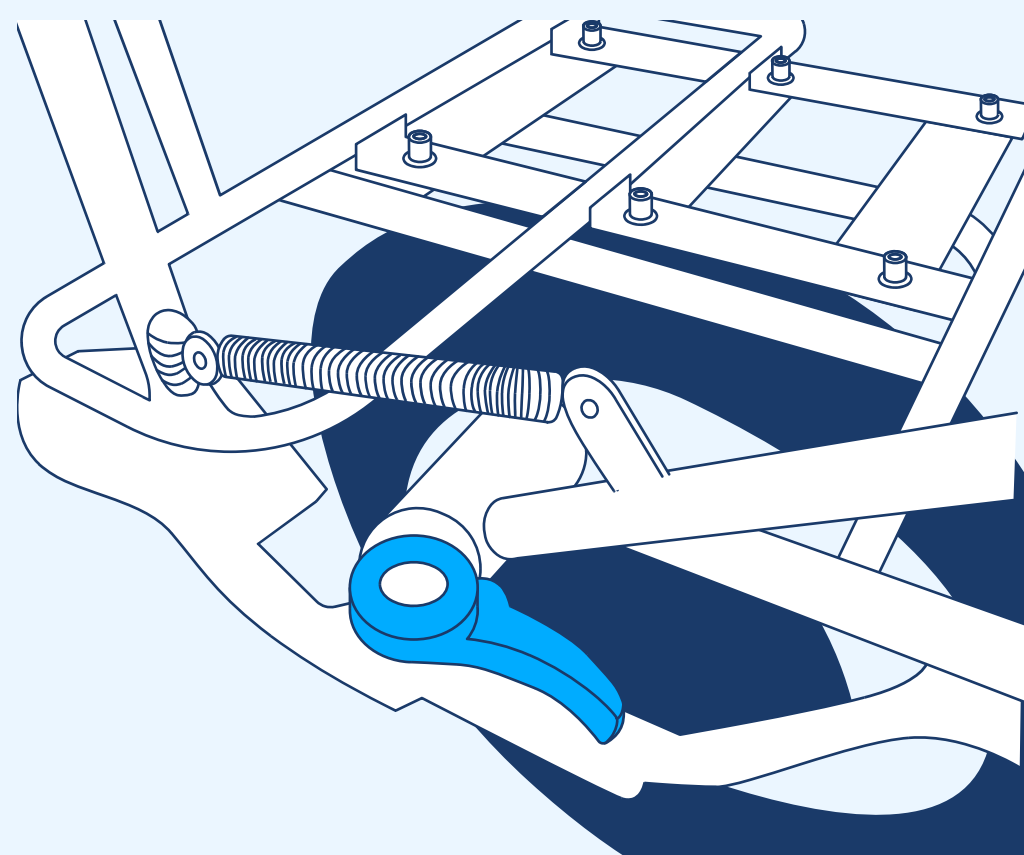
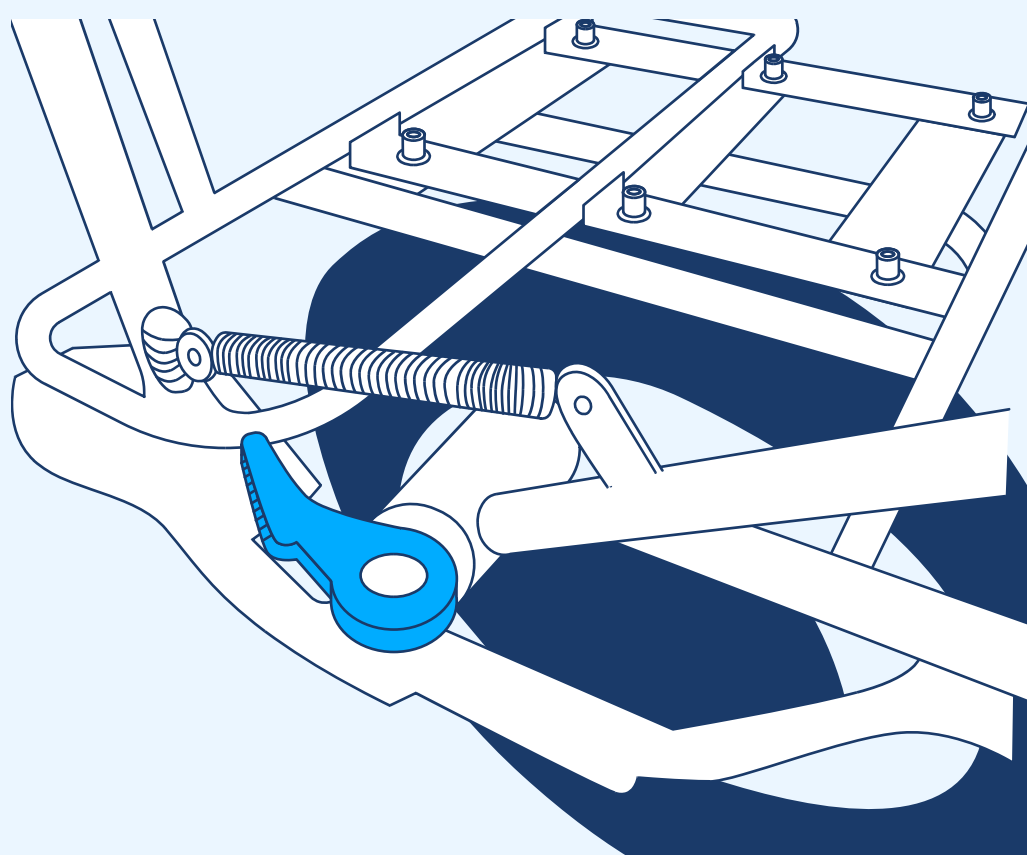

Чтобы отрегулировать задний багажник:

1. Поверните рычаг, который фиксирует положение (дуги) багажника.
1. Наклоните дугу на нужный угол и заверните рычаг крепления обратно.

Сумка должна плотно держаться на багажнике. Чтобы перевозить квадратные коробки с пиццами, нужно перевести дугу в горизонтальное положение.

Закрепить педали горизонтально

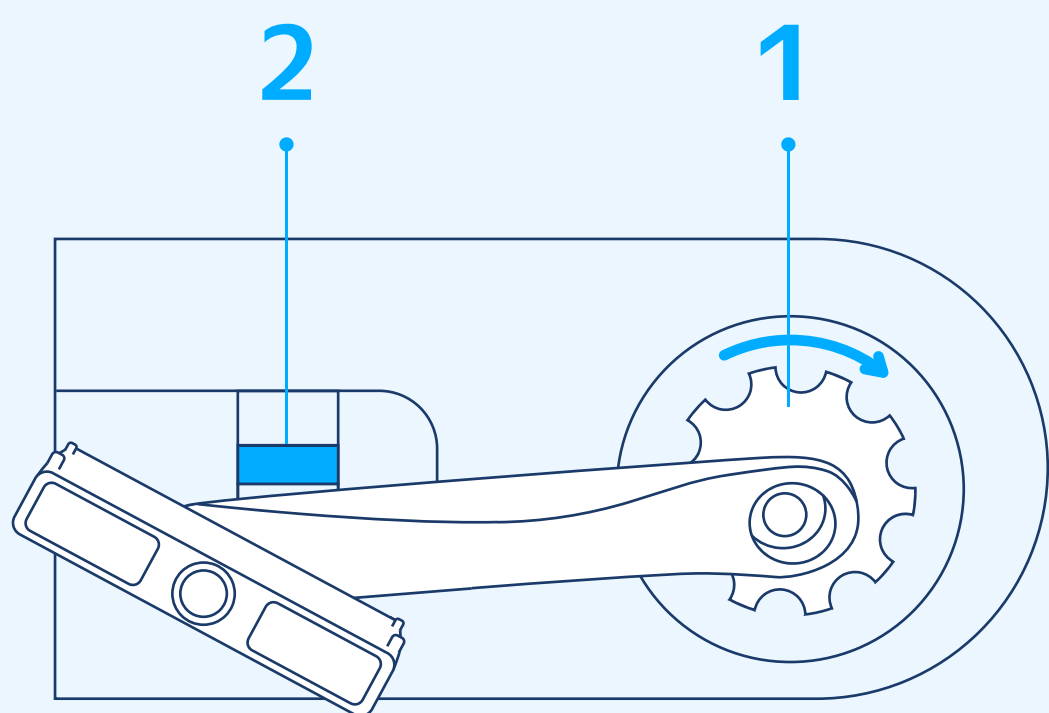

Если не хочется крутить педали, их можно использовать как подставку для ног.

Чтобы убрать педали, зафиксируйте их в горизонтальном положении:

1. Поверните шестеренку 1 по часовой стрелке. Это отключит привод педалей.
2. Установите педали в горизонтальном положении скобой до щелчка.

Чтобы вернуться к режиму с педалями, разблокируйте педаль и поверните шестеренку в обратную сторону. Педали могут пригодиться, если закончится заряд батареи.

Обслуживание

Зарядить батарею

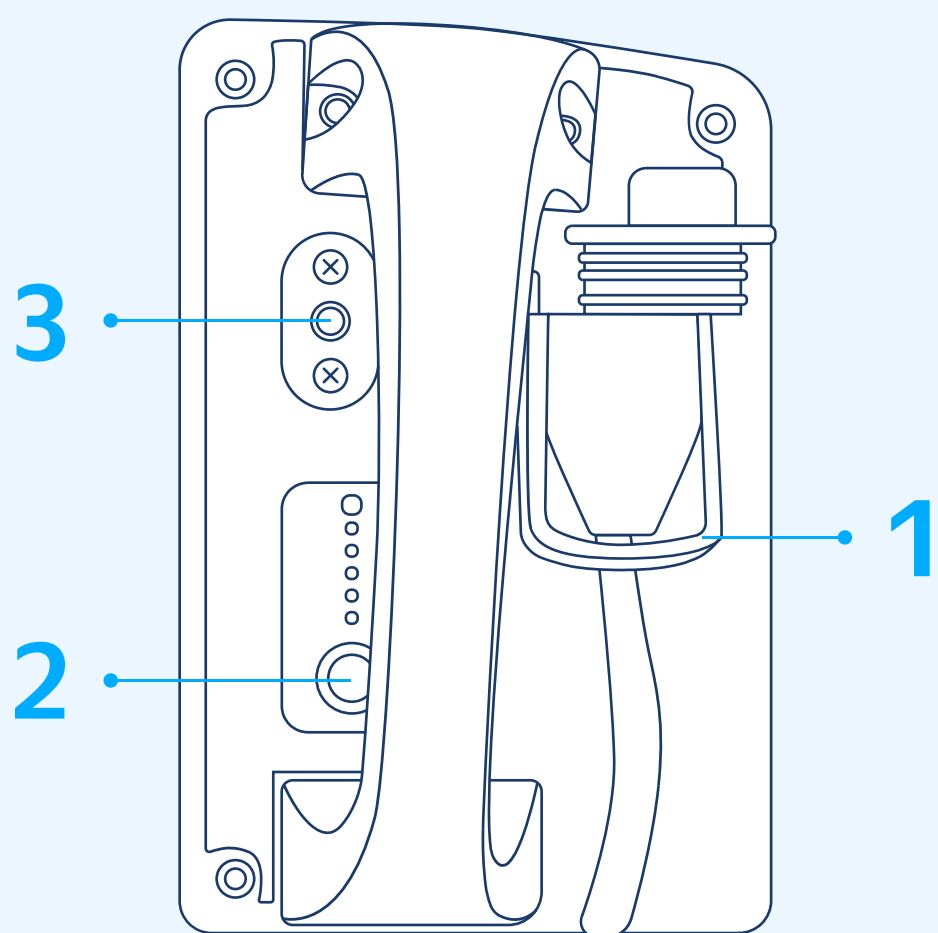

1. Нажмите рычаг сзади под сидением по направлению стрелки и откройте сиденье (вверх).
2. В приложении нажмите значок велосипеда и выберите **Разблокировать АКБ**.
3. Отключите кабель от батареи, на разъёме потяните за рычажок 1 вверх и вперёд.
4. Достаньте батарею.
5. Подключите зарядное устройство к разъёму 2 на батарее. При нажатии кнопки 3 отображается заряд батарейки на её индикаторе.
6. После заряда батареи верните её в велосипед, подключите кабель питания, расположив рычажок 1, как показано на фото выше. Замок-фиксатор батареи автоматически закроется.

Чтобы перезарядить батарею, нужно ее достать из велосипеда и подключить к оригинальному зарядному устройству в удобном месте, где есть стандартная розетка 220 В.

При необходимости, можно заряжать батарейку непосредственно в велосипеде, подключив зарядное устройство в разъем под сидением.

Полная зарядка занимает примерно 6 часов.

Если температура батареи ниже +10°C, она должна нагреться. В процессе подогрева моргает синяя лампочка. После того, как батарея нагреется до нужной температуры и синяя лампочка перестанет моргать, начнётся процесс зарядки.

Если вы подключили зарядку и видите, что моргают синяя и зеленые лампочки (2-я и 3-я), и зарядка не начинается, подождите, пока батарея нагреется.

Обновление

В заблокированном состоянии велосипед может обновляться.

Сегменты дисплея будут загораться по очереди.

! Внимание. Нельзя отключать батарею во время обновления. Обычно обновление занимает 3-5 минут.